



DER SPRINTER JAMES COOK.
DRAUSSEN ZUHAUSE.



Mercedes-Benz

»Sah bei Tagesanbruch Land,
welches von Süd-Südost
nach Westen sich erstreckte.
Nahm Fahrt auf und hielt darauf zu.«

Kapitän James Cook (1728 - 1779), »Entdeckungsfahrten im Pacific«

4	Einleitung
6	Wohnen und Wohlfühlen
8	Schlafen Sie gut
10	Kochen und Verstauen
12	Dusche und WC
14	Reisemobil-Technik und Variabilität
18	Serien- und Sonderausstattungen, Zubehör
20	Ergonomie, Komfort und Fahrspaß
22	Fahrzeugtechnik, Motoren und Gewichte
24	Fahrdynamik und Sicherheit
26	Dienstleistungen und Internet
28	Maße, Lacke und Polster





Willkommen zur Reise Ihres Lebens.

Der Sprinter JAMES COOK. Besser denn je.
Als 1977 der erste JAMES COOK von Mercedes-Benz das Licht der Welt erblickte, begann für Reisemoblfahrer eine neue Zeitrechnung. Seine Pionierleistungen hinsichtlich Innenraumkonzept, Nutzungskomfort und Verarbeitungsqualität machten dieses Reisemobil für Anhänger mobiler Freizeit in kürzester Zeit zum Synonym für ein niveauevoll ausgebautes und zuverlässiges Kompaktreisemobil. Diese Tradition verpflichtet ebenso wie der Name eines legendären Entdeckers: Kapitän James Cook. Der größte Seefahrer des 18. Jahrhunderts hatte das seltene Glück, Länder zu erleben, die noch niemand vor ihm sah. Sein Name steht bis heute für Freiheit, Tatendrang und Abenteuerlust.

Der aktuelle Sprinter JAMES COOK verkörpert den Geist der Freiheit auf ideale Weise – und er schreibt seine eigene Erfolgsgeschichte konsequent fort. Mit einer weiter entwickelten Umsetzung des 4-Raum-Prinzips, das den Fahrgästen auf relativ kleiner Grundfläche vier Wohn- und Lebensbereiche zur Verfügung stellt. Mit modernster Fahrzeugtechnik von Mercedes-Benz, hoher Zuverlässigkeit und einer vorbildlichen Sicherheitsausstattung. Mit innovativen Lösungen und ausgereifter Reisemobiltechnik der Westfalia Van Conversion GmbH, einer Tochtergesellschaft der DaimlerChrysler AG, der man jahrzehntelange Erfahrung anmerkt – und die Begeisterung der Menschen, die die Entwicklung des Sprinter JAMES COOK konsequent fortgeführt haben. Kommen Sie mit – es gibt Fantastisches zu entdecken.





Der Wohnraum. Oder die Erkenntnis, dass »daheim« ein Gefühl und keine Ortsangabe ist.

▲ *Nach der Entriegelung lassen sich der Fahrer- und Beifahrersitz zum Wohnraum hin drehen. Zusammen mit der Sitzbank entsteht so eine gemütliche 5er-Sitzgruppe. Kleines Detail am Rande: Der Beifahrersitz dreht sich exzentrisch, somit wird der Abstand zum Fahrersitz verringert.*

▲ *Der Wohnraum-/Esstisch ist einfach auf- und abzubauen. Wird er nicht benötigt, lässt er sich platz sparend in einem Fach unter dem Hochbett verstauen. Über ein als Zubehör erhältliches Untergestell ist er auch draußen verwendbar.*

▲ *Neben der Sitzbank platziert: ein Mini-Klapptisch mit Becherhaltern sowie ein Ablagefach. Unter der Sitzbank gibt es weitere Ablagemöglichkeiten.*

Reichlich Platz und Komfort für vier Personen.

Mit einer einladenden, hellen und wohnlichen Innenraumgestaltung und großzügigem Raumgefühl macht es der Sprinter JAMES COOK seinen Passagieren leicht, sich auch fern der Heimat rundum wohl zu fühlen. Dem 4-Raum-Prinzip folgend ist der Innenraum in Küche, Wohn-, Schlaf- und Sanitärbereich gegliedert, die optisch klar voneinander abgegrenzt sind und sich teils auf unterschiedlichen Ebenen befinden. Der Wohnraum nimmt dabei die zentrale Position hinter der seitlichen Schiebetür ein und ist über eine breite Trittstufe von außen gut zugänglich. An Bord fällt sofort die bequeme Sitzgruppe mit ihrem neuen, strapazierfähigen Polsterstoff ins Auge. Auf der Sitzbank und dem Fahrer- und Beifahrerdrehsitz finden bis zu fünf Personen genügend Platz, zum Pläneschmieden genauso wie zum gemeinsamen Abendessen – oder natürlich zur Fahrt.

Viel Licht, viel Luft und viele gute Lösungen.

Ob Becherhalter, Mini-Klapptisch oder großer Esstisch, praktische Verstaumöglichkeiten oder abschließbares Wertfach: Der Wohnbereich des Sprinter JAMES COOK ist mit viel Erfahrung und Liebe zum Detail ausgestattet worden. Für ein freundliches Ambiente und viel Tageslicht sorgen auf der Beifahrerseite zwei große seitliche Isolierfenster aus getönten und kratzunempfindlichen Hartglasdoppelscheiben; auf der Fahrerseite ist das Kunststoffisolierfenster stufenlos ausstellbar, ein integriertes Moskitonetz verhindert hier, dass lästige Plagegeister Ihre wohlverdiente Ruhe stören. Auch integrierte Verdunklungsrollos für den Fond bzw. Vorhänge für den Cockpit-Bereich stehen zur Verfügung. Ist die Sonne einmal untergegangen, tauchen mehrere Lampen den Wohnbereich in angenehmes Licht – und die mit Kraftstoff betriebene Zusatzheizung wärmt in allen Räumen auch Ihre Füße: Luftauslässe befinden sich im Wohnraum, in der Küche und im Sanitärraum.

► *Für Be- und Entlüftung sorgen zwei manuelle Hebe-Kipp-Fenster (mit integriertem Moskitonetz und Verdunklungsrollo) über Küche/Wohnbereich und Nasszelle.*

► *Open Air: Auf Wunsch ist über Küche und Wohnraum ein großes, elektrisch betätigtes Hebe-Kipp-Fenster mit Rollo, Beleuchtung, Fernbedienung und Regensensor erhältlich.*

► *Der Kleiderschrank mit Kleiderstange sowie diversen Staufächern befindet sich im Heck und ist von innen und vom Heck zugänglich.*





Der Schlafraum. Es geht doch nichts über das eigene Bett.

▲ *Noch einfacheres Handling: Der ausziehbare Teil des Dachbetts läuft leichtgängig in einem Schienensystem.*

▲ *Kein Kraxeln über Sitze: Das Dachbett ist bequem über Trittstufen zu erreichen, die in den Küchenschrank integriert sind.*

▲ *Sicher ist sicher: Das mit Schnellverschlüssen spannbare Netz fürs Dachbett.*

Hoher Schlafkomfort für bis zu vier Personen.

Wie gut ein Reisemobil für die große Fahrt geeignet ist, zeigt sich oftmals erst nach Sonnenuntergang – wenn es Zeit ist, schlafen zu gehen. Mit zwei bequemen Doppelbetten verwöhnt der Sprinter JAMES COOK hier auch leidenschaftliche Langschläfer. Das Hochbett im Dachausbau wird einfach mittels praktischem Schlittensystem zu einer 195 x 150 cm großen Liegefläche herausgezogen, die über im Küchenschrank integrierte Trittstufen mühelos zu erreichen ist. Unter der Matratze sorgt jetzt ein spezielles, niedrig bauendes Federungssystem für optimierten Schlafkomfort und Luftzirkulation. Zur weiteren Ausstattung im Dachausbau gehören zwei seitliche Ausstellfenster mit integrierten

Moskito- und Verdunklungsrollos sowie Beleuchtung und Ablagenetze, eine Leselampe, ein Sicherungsnetz als Absturzsicherung für Kleinkinder und auf Wunsch ein großes, elektrisch betätigtes Hebe-Kipp-Dachfenster mit Regensensor. So können Sie unbesorgt unterm Sternenhimmel einschlafen – falls es zu regnen beginnen sollte, schließt das Dachfenster automatisch.





Praktisch: das Gästezimmer im Erdgeschoss.

Mit wenigen Handgriffen entsteht aus der Dreiersitzbank im Wohnraum ein weiteres, 195 x 128 cm großes Doppelbett. Selbstverständlich lassen sich auch »hier unten« alle Fenster mit Rollos oder Vorhängen verdunkeln. Da der Wohnraum von der Beifahrertür aus ungehindert zugänglich ist, können Nachtschwärmer heimkehren ohne andere, die »oben« schlafen, aufzuwecken.

▲ *Das untere Doppelbett ist im Nu aufgebaut: Sitzbank entriegeln, auf den Schienen nach vorne bewegen, Rückenlehne um- und Zwischenpolster hochklappen - fertig. Die Kopfstützen müssen dabei nicht abgenommen werden.*

▲ *Der Stauraum unter der Sitzbank kann als Bettkasten genutzt werden. Die hochgeklappte Sitzfläche kann arretiert werden, was den Zugang erleichtert.*





Die Küche. Und Kompromisse sind endgültig gegessen.

▲ Die 50-Liter-***-Kompressorkühlbox kühlt auf bis zu -20°C , unabhängig von Motor und Zündung.

▲ Der zweiflammige Gasherd hat einen abnehmbaren Gitterrost und einen Flamm- und Spritzschutz aus Edelstahl. Die Kochstellen werden von 5-Kilo-Propangasflaschen versorgt.

▲ Durch zwei getrennt voneinander klappbare Glas-Abdeckungen über Herd und Spüle (beide in Edelstahl-Ausführung) lässt sich die Arbeitsfläche in Größe und Aufteilung variieren.

Chefköche wissen: Organisation ist alles.

Im Küchenbereich des Sprinter JAMES COOK steckt jahrzehntelange Erfahrung. Und das merkt man: Jeder Quadratzentimeter Raum ist optimal genutzt, jeder Funktionsbereich ergonomisch ausgeführt. Beginnen wir mit der geräumigen ***Kompressorkühlbox, die dem Herd gegenüber auf der anderen Seite der Küche liegt. Mit 50 Liter Fassungsvermögen und bis zu -20°C Kühltemperatur ist sie geräumig und leistungsstark genug, um Lebensmittel auch auf größeren Reisen frisch zu halten. Der neue Herd selbst verfügt über einen zweiflammigen Gaskocher mit Piezozündung und einer Abstellfläche. Daneben befinden sich das Spülbecken und ein Abtropfbecken. Das Wasser, das aus der Einhebel-Mischarmatur fließt, ist dank des 10-Liter-Gas-Boilers bis zu 70°C heiß. Im Hängeschrank und den Unterschränken warten zahlreiche Stauräume auf Proviant und Küchenutensilien, dazu gibt es diverse Ablagen, eine Besteckschublade und ein Extrafach für Geschirr.

Frische Zutaten, hervorragender Geschmack.

Die Ausstattung der Küche setzt unter praktischen wie ästhetischen Gesichtspunkten Maßstäbe: Der große Hängeschrank und ein weiterer Stauraum verfügen über Rolladen-Türen in Metall-optik, was die Zugänglichkeit wesentlich vereinfacht. Kochmulde und Abtropfbecken sind in hochwertigem, pflegeleichtem Edelstahl ausgeführt und verfügen über klappbare Abdeckungen, die sich auch als Arbeitsfläche nutzen lassen. Ein ausstellbares Dachfenster dient als Dunst-abzug. 220-Volt-Steckdosen und eine 12-Volt-Steckdose bieten üppige Anschlussmöglichkeiten, die voll beleuchtbaren Arbeitsflächen sind angenehme 92,5 cm hoch.

► Unter dem Edelstahl-Abtropfbecken befindet sich ein weiteres Fach für Küchenutensilien.

► Über dem Herd: der Hängeschrank mit integrierter Beleuchtung. Hinter seiner praktischen Rolladen-Tür bietet er vier geräumige Fächer.

► Die verschiedenen Unterschränke sind praxisgerecht aufgeteilt: Im Schrank unter dem Herd befindet sich das Müllbehältnis mit Deckelverschluss, eine Besteckschublade und verschiedene Fächer.





Das Bad. Unglaublich, was auf nicht mal einem Quadratmeter möglich ist.

▲ *Das Waschbecken mit verchromten Armaturen und spritzwassergeschütztem Unterschrank ist platz sparend in der Ecke installiert. An den Seitenwänden befindet sich eine praktische, integrierte Ablage sowie ein Handtuchhalter.*

▲ *Im Handumdrehen zur Dusche umfunktioniert: Der herausgezogene Wasserhahn wird einfach an der Wand eingehängt. Eine Gummimatte am Boden bewahrt vor Ausrutschern.*

▲ *Die Toilette hat eine elektrische Spülung. Das Toilettenpapier ist spritzwassergeschützt neben der Toilette untergebracht. Hier befindet sich auch die Ausströmöffnung der Standheizung - so ist auch in der kühlen Jahreszeit für mollige Wärme in der Duschkabine gesorgt.*

So wird Ihre Reise zu einer sauberen Sache. Nach vielen Kilometern auf staubigen Landstraßen und aufregenden Outdoor-Erlebnissen besitzt kaum etwas größere Anziehungskraft als eine warme Dusche. Im Sprinter JAMES COOK sind Sie hier in wenigen Schritten am Ziel: Vom Wohnraum aus müssen Sie nur kurz die Küche durchqueren, und schon gelangen Sie über eine abgedichtete und abschließbare Schwenktür ins »Badezimmer«. Hier befindet sich ein Eckwaschbecken mit verchromten Armaturen und Unterschrank. Jetzt nur noch den Wasserhahn samt Schlauch aus dem Becken herausgezogen und an der Wandhalterung eingehängt - schon ist die Dusche fertig. Aus dem in sieben Stufen regulierbaren 10-Liter-Gas-Boiler, der sich über dem benachbarten Kleiderschrank befindet, können Sie jetzt einen warmen Wasserregen genießen. Die Wassertemperatur regeln Sie bequem über die verchromte Mischbatterie des Waschbeckens.

Alles drin, alles dran.

Auch wenn man es auf den ersten Blick nicht für möglich halten würde: Das Duschbad bietet neben genug Bewegungsfreiheit auch noch viele clevere Ausstattungsdetails. Eine ausziehbare Wäscheleine beispielsweise und ein wasserdichtes Fach für Handtücher. Die fest eingebaute Kassettentoilette hat eine elektrische Spülung und ein Fach, in dem das Toilettenpapier trocken bleibt. Der große Spiegel über dem Waschbecken ist ebenso angenehm wie das Hebe-Kipp-Dachfenster zur Entlüftung. Und falls es das Wetter zulässt, können Sie dank serienmäßigem Außenanschluss im Heck sogar im Freien duschen (Handdusche Zubehör).

► *Ein 40 x 40 cm großes Hebe-Kipp-Dachfenster sorgt für gute Durchlüftung. Es besitzt ein integriertes Moskitonetz und ein Verdunklungsrollo und lässt sich mit einem Hebelmechanismus ganz einfach um ca. 80° aufstellen. Das Ergebnis: ein Tageslichtbad.*

► *Spritzwassergeschützte, verschließbare Fächer halten Ihre Handtücher und kleinere Kleidungsstücke trocken.*

► *In dem 67,4 cm tiefen, 108,5 cm breiten und 195 cm hohen Raum hat auch eine ausziehbare Wäscheleine Platz.*





Im Sprinter JAMES COOK ist Platz für alles – außer für Zufälle.

▲ *Das zentrale Steuerungs-
panel hält Sie hinsicht-
lich Batteriespannung/
-kapazität, Ladezustand,
Füllstand im Frisch-
und Abwassertank sowie
Kühlboxtemperatur
auf dem Laufenden.*

▲ *Der Pumpenschalter
und der Hauptschalter für
das gesamte Bordnetz
sind leicht zugänglich in
der Küche neben dem
Herd untergebracht.*

▲ *Die Propangasflaschen
können über die Hecktür
ausgetauscht werden; die
Gashähne befinden sich
oberhalb des Gasflaschen-
faches.*

Technik, auf die Sie sich verlassen können.

Der Sprinter JAMES COOK wurde mit einem Maß an Know-how entwickelt, das man sich nur in jahrzehntelangem Reisemobilbau erwerben kann. Im Mittelpunkt stand dabei das Ziel, ein Optimum an Bedienkomfort und Betriebssicherheit zu schaffen. Dafür sorgt unter anderem das zentrale Steuerungspanel an der Fahrerhausdecke. Von hier aus können Sie die Kühlbox regeln und alle wichtigen Reisemobildaten wie Wasserfüllstände und Batteriekapazitäten abfragen. Sind Sie an Ihrem Ziel angekommen, werden Sie sich über die einfache Zugänglichkeit zu den Stauräumen und Versorgungseinrichtungen freuen: Sowohl der im teilweise doppelten Boden unter Küche und Bad liegende Stauraum als auch der Kleiderschrank und die Gasflaschen sind von außen über die Hecktüren zugänglich. Die beiden 5-Kilo-Propangasflaschen finden Sie unter dem Kleiderschrank in einem speziell abgedichteten Fach, das nach außen entlüftet.

So einfach kann man unterwegs Anschluss finden.

Die Aufnahme von Frischwasser und das Entsorgen von Brauchwasser geschieht beim Sprinter JAMES COOK praktisch im Vorbeigehen: Außen am Fahrzeug befindet sich der Einfüllstutzen des 100-Liter-Frischwassertanks. Der Tank selbst, mit großer Reinigungsöffnung, ist frostgeschützt unten im Küchenblock hinter der Sitzbank untergebracht. Das Entleerungsventil befindet sich außen vor dem linken Hinterrad. Separat neben dem Wassertank sind die beiden 12-Volt-Zusatzbatterien untergebracht. Diese werden automatisch während der Fahrt oder über die 220-Volt-Anlage aufgeladen.





Der Sprinter JAMES COOK bietet seinen Passagieren ausgereifte Reisemobiltechnik und eine Menge an sinnvoll platzierten Stauräumen.

- ❶ Drehbare Komfortsitze für Fahrer und Beifahrer
- ❷ Verschieb- und herausnehmbare Sitz-/Liegebank mit Bettkasten
- ❸ Integrierte Ablagen
- ❹ Lage Dachbett
- ❺ Durchlade zum Stauraum im Sandwichboden
- ❻ Aufstiegshilfe zum Dachbett im Küchenblock integriert
- ❼ Lage Zusatzbatterien und Frischwassertank

- ❽ Hängeschränk
- ❾ Zweiflammiger Gaskocher
- ❿ Spülbecken mit Einhebelarmatur
- ⓫ Abtropfbecken
- ⓬ Lage 50-Liter-***-Kompressorkühlbox
- ⓭ Stauraum für zwei 5-kg-Propangasflaschen
- ⓮ 20-Liter-Fäkalientank der Toilette
- ⓯ Kleiderschrank mit Staufächern
- ⓰ Lage Bedienteil des Warmwasserboilers
- ⓱ Kleines Hebe-Kipp-Dachfenster
- ⓲ Großes Hebe-Kipp-Dachfenster (Sonderausstattung)

▲ Der Frischwasseranschluss auf der linken Fahrzeugseite ist abschließbar; das Entleerungsventil ebenso wie der Abwasser-Ablasshahn befinden sich in günstiger Position unterflur links.

▲ Der 20-Liter-Fäkalientank der Toilette ist von außen über die Hecktüren entnehmbar.



Alle Abbildungen ähnlich.

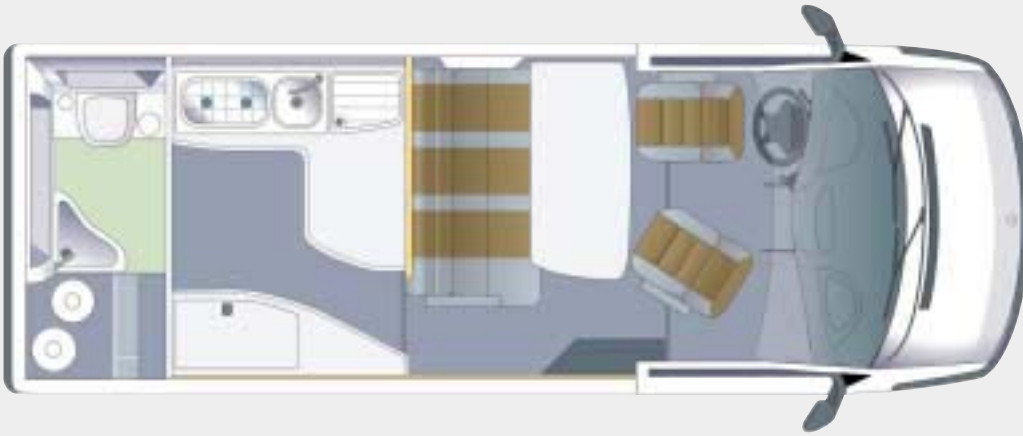

Der Wohnraum mit vis-à-vis-Bestuhlung: eine bequeme Sitzgruppe für fünf Personen.

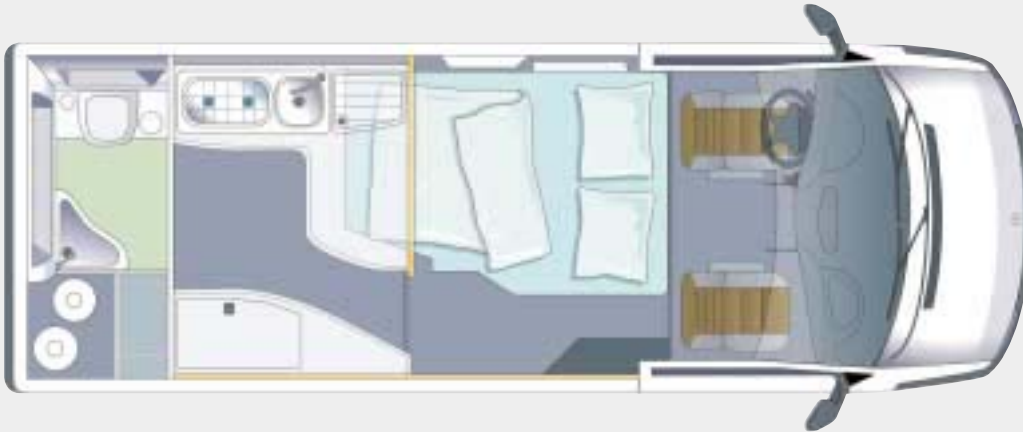

Mit wenigen Handgriffen entsteht das untere Doppelbett mit 195 x 128 cm Liegefläche.



Das komfortable Dachbett mit Federelementen und großzügiger 195 x 150 cm Liegefläche.



Der Innenraum des Sprinter JAMES COOK durch die Hecktür gesehen: Einfacher Zugang zu Kleiderschrank, Gasflaschenfach und Stauraum.

Serien- und Sonderausstattungen (Auswahl)

Technik/Sicherheit

3. Bremsleuchte	■
3-Punkt-Sicherheitsgurte und Kopfstützen an 5 Sitzplätzen	■
ABS (Anti-Blockier-System), ASR (Antriebsschlupf-Regelung), ESP® (Elektronisches Stabilitäts-Programm) mit BAS (Brems-Assistent-System); nicht i.V. mit Differenzialsperre	■
Airbag Fahrer	■
Airbag Beifahrer	■
Automatisiertes 6-Gang-Schaltgetriebe SPRINTSHIFT (nur für CDI-Motoren)	□
Automatikgetriebe, 5-Gang (nur i.V. mit 115 kW CDI-Motor)	□
Differenzialsperre Hinterachse	□
Einbruch- und Diebstahlwarnanlage (nur i.V. m. Zentralverriegelung)	□
Kindersicherung an den Türen im Fahrgastraum	□
Kraftstoffvorwärmung (nur CDI-Motoren)	■
Scheibenbremsen an allen Rädern	■
Stabilisatoren an Vorder- und Hinterachse	■
Ultraschall-Rückfahrhilfe	□
Stoßdämpfer verstärkt vorn und hinten	■
Wartungsrechner ASSYST	□

Cockpit/Komfort

Außenspiegel elektrisch verstell- und beheizbar	□
Automatische Heizungsregelung HEIZMATIC	□
Beheizbare Frontscheibe (klares oder getöntes Glas) mit Regensensor	□
Fensterheber elektrisch, 2-fach	□
Belüftungsanlage mit Filter	□
Drehsitz für Fahrer und Beifahrer, mit Armlehnen und Pompadourtasche	■
Drehzahlmesser elektronisch	■
Fahrersitz höhen- und neigungsverstellbar mit pneumatischer Lordosenstütze	■
Klimaanlage geregelt, TEMPATIC	□
Navigationssystem Sound 30 APS	□
Radio Sound 10, 30	□
Sitzheizung für Fahrer/Beifahrer	□
Telematik-Endgerät Sound 40 Pro mit (WAP)-Online-Funktionen	□
Tempomat	□
Wärmedämmendes Glas mit Bandfilter	□
Zentralverriegelung	□

Wohnbereich/Schlafbereich

Ausstell-Thermofenster an Seitenwand links, mit integriertem Moskitonetz, Verdunklungsrollo und Beleuchtung	■
2 Ausstellfenster seitlich im Hochdach, mit integriertem Moskitonetz und Verdunklungsrollo	■
Doppelbett im Hochdach (155 x 195 cm), mit Komfort-Federelementen und Sicherungsnetz	■
Doppelbett unten (128 x 195 cm), bzw. Sitzbank zur Liegefläche umbaubar	■
Esstisch groß, abnehmbar; über Untergestell (Zubehör) auch für Außenanwendung geeignet	■

Hebe-Kipp-Dachfenster, manuell, mit integriertem Moskitonetz, Verdunklungsrollo und Beleuchtung	■
Hebe-Kipp-Dachfenster groß, elektrisch ausklappbar, mit integriertem Moskitonetz, Verdunklungsrollo und Beleuchtung, inkl. Fernbedienung und Regensensor	□
Isolierte Hartglasscheiben hinten rechts	■
Mini-Klapptisch in der Seitenverkleidung im Sitzbereich	■
Wertfach abschließbar	■

Küche

12-Volt-Haupt- und Pumpenschalter (leicht zugänglich im Bereich der Spüle)	■
50-Liter-***-Kompressorkühlbox (bis -20°C)	■
Abtropfschale in Edelstahl, aufklappbar, mit darunter liegendem Geschirrfach	■
Gaskocher zweiflammig mit Piezozündung, Edelstahl, mit Glasabdeckung	■
Handtuchhalter über Küchenzeile	■
Müllbehälter, im Schrank integriert, ausklappbar	■
Spülbecken Edelstahl, mit Glasabdeckung, mit verchromter Einhebel-Mischbatterie	■

Sanitärbereich

Hebe-Kipp-Dachfenster, manuell, mit integriertem Moskitonetz, Verdunklungsrollo und Beleuchtung	■
Nasszelle mit Waschbecken, Waschbecken-Unterschrank, großem Spiegel, herausziehbare Wäscheleine, Handtuchstange, Duschwanne und Kassettenoilette	■

Funktionsausstattung

2 Gel-Zusatzbatterien à 80 Ah	■
Abwassertank ca. 70 l	■
Anhängerkupplung	□
Anschluss im Heck für Außendusche (Zubehör)	■
Frischwassertank ca. 100 l	■
Gasfach für zwei 5-kg-Propangasflaschen	■
Kraftstoffbetriebene Standheizung mit Zeitschaltuhr »Airtronic« von Eberspächer	■
Warmluftzusatzheizung Gas inkl. »Triomatic« (Umschaltautomatik)	□
Warmwasser-Gas-Boiler	■
Zentrales Steuer- und Kontrollpanel für Heizungsbedienung, Kühlbox, Wassertank-Füllstandsanzeige und Batteriekapazität	■

Exterieur

2-schaliges GFK-Hochdach	■
Außendekor	■
Leichtmetallfelgen	□

Als Zubehör erhalten Sie bei uns weitere nützliche Dinge wie Campingmöbel, Geschirr-/Topfsets, Kindersitze, Markisen, Vorzelte, Solarmodule, Heckfahrradträger, Sportgerätehalter und Aufsätze für Ski/Surbrett/Kajak u.v.m. Fragen Sie nach unseren Zubehör-Prospekten.

■ Serienausstattung □ Sonderausstattung

1.



2.



Serienausstattungen
1. Das integrierte Wertfach ist über einen separaten Schlüssel gesichert.

2. Serienmäßiger Anschluss im Heck für eine Außendusche (im Zubehör erhältlich).

3. Die Warmluft der programmierbaren Diesel-Standheizung wird über mehrere Auslässe im Innenraum verteilt.

3.



4.



4. Serienmäßiger 10-Liter-Warmwasser-Boiler, gasbetrieben; Wassertemperatur bis auf max. 70°C regelbar.

5.



6.



Sonderausstattungen
5. Auf Wunsch erhältliche Zentralverriegelung mit Funkfernbedienung.

6. Schnell und einfach ans Ziel: mit dem optionalen Navigationssystem Sound 30 APS.

7. Schön und sportlich: original Mercedes-Benz Leichtmetallräder.

7.



8.



8. Ultraschall-Rückfahrhilfe.



Durchaus möglich, dass aus Nordfrankreich plötzlich Südspanien wird.

▲ *Die Armaturentafel im »Softlook«-Design wirkt elegant und dämpft zudem die Innenraumgeräusche. Der Drehzahlmesser ist serienmäßig.*

▲ *Der auf Wunsch erhältliche Tempomat leistet vor allem auf langen Autobahnfahrten wertvolle Dienste.*

▲ *Die Joystick-Schaltung ist in die Armaturentafel integriert. Wobei Sie mit dem optionalen automatisierten 6-Gang-Schaltgetriebe SPRINTSHIFT* überhaupt nicht mehr schalten müssen – oder bei manuellem Gangwechsel nur noch schalten, ohne zu kuppeln. Komfortablen Fahrspaß bietet auch das neue 5-Gang-Automatikgetriebe**.*

Im Sprinter JAMES COOK beginnt der Urlaub an der eigenen Haustür.

Wir finden, in einem Reisemobil darf die Erholung ruhig schon während der Reise einsetzen. Deshalb haben wir dem Sprinter JAMES COOK alles mitgegeben, was das Fahren angenehm macht. Zum Beispiel langstreckentaugliche Drehsitze mit modernen und strapazierfähigen Polsterstoffen, Armlehnen links und rechts sowie Pompadourtaschen. Der Fahrersitz ist 65 mm höhen- und neigungsverstellbar und hat eine Sitzkissentiefenverstellung von 30 mm sowie eine pneumatische Lordosenstütze. Von hier aus schauen Sie auf die ergonomisch gestaltete Armaturentafel im »Softlook«-Design mit ihren klar gezeichneten Instrumenten. Mit nur 39 cm Durchmesser liegt das 4-Speichen-Lenkrad ausgesprochen gut in der Hand – ebenso gut wie der Joystick-Schaltknopf, der dank seiner Anordnung einen problemlosen Durchstieg in den Wohnraum ermöglicht.

Perfektes Urlaubsklima und viel Fahrspaß.

Die leistungsfähige Heizungs- und Belüftungsanlage hat Auslassöffnungen im Cockpit und allen Wohnbereichen. Bei CDI-Motoren wird sie von einem Zuheizter unterstützt. Auf Wunsch erhalten Sie zusätzlich eine Klimaanlage TEMPMATIK und eine automatische Heizungsregelung HEIZMATIK. Derart perfekt temperiert können Sie sich auf den Weg machen – dank der kompakten und überschaubaren Maße des Sprinter JAMES COOK sogar in viele enge Altstadtgassen. Hier glänzt er mit seiner serienmäßigen Servolenkung und einem erstaunlich kleinen Wendekreis von nur 12,80 m. Das auf Wunsch erhältliche automatisierte Schaltgetriebe SPRINTSHIFT* oder das neue 5-Gang-Automatikgetriebe** sorgen dabei für komfortablen Fahrspaß.

*nur i. V. mit CDI-Motoren

**nur i. V. mit 115 kW CDI-Motor

► *Die Heizungs- und Belüftungsanlage hat Auslassöffnungen hinter dem Fahrersitz, in der Küche und im Bad.*

► *Auf Wunsch ist für den Fahrer- wie für den Beifahrersitz eine Sitzheizung erhältlich.*



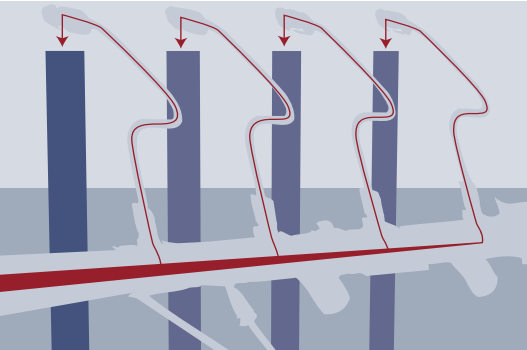

Auch als Reisemobil hält der Sprinter, was sein Name verspricht.

▲ *Permanenter Hochdruck von ca. 1350 bar in der »gemeinsamen Leitung« (Common Rail) ist unter anderem dafür verantwortlich, dass die CDI-Dieselmotoren mit hohem Drehmoment und Wirtschaftlichkeit glänzen.*

▲ *Der optionale Wartungsrechner ASSYST ermöglicht einsatzabhängige, flexible Ölwechselintervalle.*

Überzeugende Motoren.



Kraftvoll, sparsam und leise soll er sein, zuverlässig und pflegeleicht – erfahrene Globetrotter haben in der Regel ganz klare Vorstellungen von einem optimalen Reisemobil-Motor. Unter der Haube des Sprinter JAMES COOK werden selbst die anspruchsvollsten fündig: Vier Dieselaggregate und ein Benzinmotor bieten eine breit gefächerte Auswahl an modernster Motorentechnik, die nur an einem nicht spart: am Fahrspaß. Die CDI-Motoren beispielsweise entwickeln ein enormes Drehmoment – bei wirtschaftlichem Verbrauch. Möglich macht diesen scheinbaren Widerspruch eine Technik namens Common Rail Direct Injection (CDI). Mit einem permanenten Druck von ca. 1350 bar wird der Treibstoff im Verbrennungsraum so fein zerstäubt, dass eine sehr effektive Kraftstoffverbrennung erfolgt. Im Ergebnis bringt das einen ausgezeichneten Wirkungsgrad bei weniger Verbrauch, Abgasen und Geräuschentwicklung, aber mehr Leistung. Die wird Ihnen besonders willkommen sein, wenn Sie etwas an Ihren Sprinter JAMES COOK anhängen wollen – ein Boot zum Beispiel.

Ölwechselintervalle von bis zu 40 000 km.



Selbst die bemerkenswerten 30 000 km-Intervalle* für Dieselmotoren bzw. die 22 500 km-Intervalle* für den Benzinmotor sind noch nicht das Ende aller Spar-Möglichkeiten: Der auf Wunsch erhältliche Wartungsrechner ASSYST ermöglicht beim Sprinter JAMES COOK flexible, belastungsorientierte Ölwechselintervalle von bis zu 40 000 km. Etwa einen Monat oder 3000 km vor dem nächsten Wartungstermin werden Sie durch die Anzeige im Kombiinstrument automatisch über die Restlaufzeit in Kilometern oder Tagen informiert. Zusätzlich können Sie jederzeit über das Kombiinstrument die Restlaufstrecke bzw. die Restlaufzeit bis zum nächsten Wartungstermin abrufen. Die Wartungsintervalle betragen 60 000 km** bei den Dieselmotoren und 45 000 km** beim Benzinmotor. Sie sehen also: Wir haben den Sprinter JAMES COOK so gebaut, dass Sie unseren Service auch auf weiten Reisen kaum in Anspruch nehmen müssen.

*jedoch mindestens einmal jährlich

**jedoch mindestens alle 2 Jahre

Modelle	308 CDI	311 CDI	313 CDI	316 CDI	314
Typ	Dieselmotor	Dieselmotor	Dieselmotor	Dieselmotor	Benzinmotor
Anzahl der Zylinder	4	4	4	5	4
Gesamthubraum [cm ³]	2148	2148	2148	2685	2295
Nennleistung [kW/PS bei 1/min]	60/82 3800	80/109 3800	95/129 3800	115/156 3800	105/143 5000
Max. Drehmoment [Nm bei 1/min]	200 1400 - 2600	270 1400 - 2400	300 1600 - 2400	330 1400 - 2400	215 3200 - 4700
Höchstgeschwindigkeit ca., i.V. mech./SPRINTSHIFT/autom. Getriebe [km/h]	120/120/-	130/130/-	140/140/-	150/150/150	145/-/-
Leergewicht ¹⁾ [kg]	2960	2960	2960	2990	2960
Zulässiges Gesamtgewicht [kg]			3500		
Zulässige Vorderachslast [kg]			1600		
Zulässige Hinterachslast [kg]			2240		
Insassen-abhängiges Norm-Gewicht ^{2)/}  Rest-Zuladung, exemplarisch für 2 Personen [kg]	3115/385	3115/385	3115/385	3145/355	3115/385
Insassen-abhängiges Norm-Gewicht ^{2)/}  Rest-Zuladung, exemplarisch für 5 Personen [kg]	3370/130	3370/130	3370/130	3400/100	3370/130
Zulässiges Zuggesamtgewicht i. V. Standard-Anhängerkupplung/ Anhängerkupplung für erhöhte Anhängelast [kg]	5500/5600	5500/6300	5500/6300	5500/6300	5500/5600
Anhängelast gebremst i. V. Standard-Anhängerkupplung/ Anhängerkupplung für erhöhte Anhängelast [kg]			2000/2800		
Anhängelast ungebremst [kg]			750		
Tankinhalt [l]			75		
Reifengröße			225/70 R 15 C		
Wendekreisdurchmesser [m]			12,8		
Wartungsdienstintervall [km] (mindestens alle 2 Jahre)	60 000	60 000	60 000	60 000	45 000
Ölwechselintervall [km] ³⁾ (mindestens einmal jährlich)	30 000	30 000	30 000	30 000	22 500

¹⁾ Gewicht des leeren Fahrzeugs, plus Fahrer, Kühlmittel, Öl, Werkzeug, Ersatzrad, ein zu 90 % gefüllter Kraftstofftank und zu 90 % gefüllte Systeme für andere Flüssigkeiten (ausgenommen Systeme für gebrauchtes Wasser).

²⁾  Fahrer  zusätzlich mitgeführte Person/en.

Leergewicht nach StVZO, plus 75 kg pro mitgeführte Person (zusätzlich zum Fahrer), 10 kg pro Person für persönliche Ausrüstungsgegenstände und 10 kg pro Meter Fahrzeuglänge.

³⁾ I. V. mit Sonderausstattung ASSYST sind - je nach Fahrweise - längere Intervalle möglich.





Ihr ständiger Reisebegleiter: ein hohes Maß an Sicherheit.

▲ Fahrer- und Beifahrer-Airbag gehören zum Serienumfang. (Die simulierte Airbag-Darstellung dient lediglich zu Illustrationszwecken und ist nicht realistisch.)

▲ Das serienmäßige Elektronische Stabilitäts-Programm ESP® verbessert die aktive Sicherheit durch gezielte Bremsingriffe in Gefahrensituationen an einem oder mehreren Rädern.

▲ Serienmäßig: Einzerradaufhängung mit Stabilisatoren vorne und hinten.

Insassenschutz mit Brief und Siegel.

Bei der Entwicklung des Sicherheitskonzepts für den Sprinter JAMES COOK sind typische Gefahrenquellen berücksichtigt worden. Mittels Crashtest wurde die gute Insassensicherheit und die Sicherheit des Innenausbaus nachgewiesen. Das Ergebnis dieser Anstrengungen spricht für sich – und für Ihre Sicherheit: Im Crash- und Materialtest des TÜV Rheinland bekam der Sprinter JAMES COOK das TÜV-Siegel »Geprüfter Insassenschutz«. Die Inneneinrichtung ist schwer entflammbar, alle Möbel sind aus splitterarmem Material und haben abgerundete Ecken. Die Schränke und Stauräume sind so konstruiert, dass die verstaute Gegenstände sicher aufbewahrt sind.

Der Sprinter – das Basisfahrzeug mit viel Sicherheitstechnik.

Der Sprinter von Mercedes-Benz steht für bewährte Sicherheitstechnik. Und wie in jedem Sprinter sorgt auch im Sprinter JAMES COOK ein ganzes Bündel intelligenter Systeme für ein ausgesprochen sicheres Fahrverhalten: In Verbindung mit dem Anti-Blockier-System (ABS) und der Antriebsschlupf-Regelung (ASR) trägt auch das serienmäßige Elektronische Stabilitäts-Programm (ESP)®* entscheidend dazu bei, die Fahrstabilität und damit die Fahrsicherheit zu erhöhen. Das Brems-Assistent-System (BAS) sorgt des Weiteren dafür, dass die Bremskraft noch schneller zur Verfügung steht. Bleibt zu erwähnen, dass neben Scheibenbremsen rundum und Dreipunkt-Sicherheitsgurten auf allen fünf Plätzen auch Fahrer- und Beifahrer-Airbag zur Serienausstattung gehören – und somit Sicherheit überall an erster Stelle steht.

* nicht i. V. mit Differenzialsperre

► Der Sprinter JAMES COOK bietet für alle Fahrzeuginsassen eine Sicherheitsausstattung, die aus einer Vielzahl von aktiven und passiven Sicherheitselementen besteht.



Service, Versicherungs- und Finanzdienstleistungen. Das Rundumpaket zu Ihrem Sprinter JAMES COOK.

MobilityGo – statt Stillstand.

Mit MobilityGo können Sie Stillstand ab sofort aus Ihrem Wortschatz streichen. Denn wir sichern Ihre Mobilität – und zwar bei allen technischen Pannen, Startproblemen und Werkstattbesuchen im Gewährleistungsfall, bei denen die Reparatur länger als 2 Stunden dauert. MobilityGo kennt viele Wege zur Mobilität: Von der schnellen Hilfe durch einen Monteur vor Ort über einen Hol- und Bringservice oder die Erstattung von Taxikosten bis hin zur Bereitstellung eines Ersatzfahrzeugs und weiteren Maßnahmen – der Weg, wie wir Ihnen helfen, variiert also und wird im Einzelfall von Ihrer Mercedes-Benz Service-Station festgelegt. Aber eines ist sicher: Ihre Mobilität. MobilityGo gilt in Ergänzung zur gesetzlichen Gewährleistung* ebenfalls 2 Jahre für den Sprinter JAMES COOK in 28 europäischen Ländern. Einzige Voraussetzung: Die Wartung muss gemäß unseren Vorgaben ausnahmslos in autorisierten Mercedes-Benz Service-Stationen durchgeführt worden sein.

Service kennt keinen Feierabend.

Mit 2700 Mercedes-Benz Service-Stationen verfügen wir über eines der dichtesten Service-netze europaweit. Original-Ersatzteile haben wir auf Lager – und falls doch einmal ein Teil nicht vorrätig sein sollte, können wir es in der Regel in kürzester Zeit besorgen. Darüber hinaus arbeiten immer mehr Werkstätten bis 22 Uhr – und teilweise auch noch länger. Sollten Sie es bei einer fahrzeugbedingten Panne nicht mehr in die Werkstatt schaffen, hilft Ihnen gerne unser »Service 24 h« in fast allen europäischen Ländern rund um die Uhr weiter. Unsere Service-Hotline: 00800 1777 7777.

Der Service-Vertrag.

Mehr Komfort zu einem fixen Preis.

Mit unseren speziellen Angeboten für Wartungs- und Reparaturverträge gehen Sie auf Nummer Sicher: Gegen einen geringen, individuell festgelegten Monatsbeitrag deckt der Mercedes-Benz Service-Vertrag alle Wartungen, eventuell anfallende Reparaturen und gesetzliche Untersuchungen ab**. Ihr Fahrzeug ist also immer in Top-Form, was sich spätestens beim Wiederverkaufswert angenehm bemerkbar macht. Sie zahlen einfach eine monatliche Rate – deren Höhe sich nach Fahrzeugtyp, jährlicher Laufleistung und Vertragsdauer richtet – und sichern sich dadurch für Ihr Fahrzeug einen umfassenden Service. Und das nahezu europaweit.

So sicher und flexibel wie das Fahrzeug – die Finanzdienstleistungen.

Damit Ihr Traum vom Sprinter JAMES COOK schnell Wirklichkeit wird, haben wir für Sie mit den passenden Finanzierungs- und Leasingangeboten der DaimlerChrysler Bank AG und der DaimlerChrysler Services Leasing GmbH die für Sie richtige Lösung zu günstigen Konditionen zur Hand. Über die Finanzierungsmöglichkeiten hinaus bietet DaimlerChrysler Services maßgeschneiderte Kfz-Versicherungsprogramme für Ihren neuen Sprinter JAMES COOK, damit Sie mit geringen finanziellen

*Ist der Käufer eine juristische Person des öffentlichen Rechts, ein öffentlich-rechtliches Sondervermögen oder ein Unternehmer, der in Ausübung seiner gewerblichen oder selbständigen Tätigkeit handelt, gilt die beschränkte Gewährleistung unserer Neufahrzeug-Verkaufsbedingungen.

**Gemäß unseren Service-Vertrags-Bedingungen.



Risiken den Fahrspaß voll genießen können. Fragen Sie Ihren Mercedes-Benz Partner, um sich von den umfassenden Leistungen von DaimlerChrysler Services zu überzeugen oder finden Sie Ihre individuelle Finanzierungslösung unter www.daimlerchryslerservices.com

MercedesCard – Ihre Eintrittskarte in die Erlebniswelt von Mercedes-Benz.

Die schönsten Städte der Welt erforschen, aufregende Sportveranstaltungen hautnah erleben, bei der Formel 1 dabei sein, außergewöhnliche Konzerte besuchen. Erlebnisse wie diese entgehen Ihnen nicht, wenn Sie die MercedesCard in der Tasche haben. Sie ist Ihr Schlüssel zu besonderen Angeboten, die wir eigens für Sie zusammenstellen, und zugleich praktische Kreditkarte. Mehr über die MercedesCard erfahren Sie in Deutschland unter 00800 62 00 31 90.

Viele Beziehungen beginnen heutzutage im Internet: Lernen Sie den Sprinter JAMES COOK online kennen.

Der Sprinter JAMES COOK ist auch beim virtuellen Kennenlernen eine überzeugende Erfahrung. Und ganz wie beim Fahrzeug selbst kommen Sie auch bei der Online-Präsentation voll und ganz auf Ihre Kosten. Beispiel Augenlust: Sie können den Sprinter JAMES COOK mit der virtuellen 360°-Kamera drehen und wenden wie Sie wollen und ihn so von jeder seiner vielen gelungenen Seiten bewundern – von außen wie von innen. Ob Sie sich nun für das Dachbett, die Küchenzeile oder den Stauraum interessieren oder sehen wollen wie die Sitzbank zur Liegefläche wird – dies und noch mehr wird Ihnen online präsentiert. Besuchen Sie uns im Internet unter www.mercedes-benz.de

Das Mercedes-Benz Portal: Ein neues Tor zu einer faszinierenden Welt von Dienstleistungen.

Schon bevor Sie sich auf den Weg machen, ist Ihr Hotel gebucht und die Route steht fest. Sie sind Nutzer des Mercedes-Benz Portals, des Mobilitäts-Portals von Mercedes-Benz, dessen umfassendes Dienstleistungsangebot in Deutschland verfügbar ist. Das Besondere: die intelligente Verknüpfung verschiedener Dienste macht Sie mobiler und flexibler. Die umfangreichen Services können heute schon über Internet (www.mercedes-benz.t-online.de), WAP-Handy (wap.mbportal.de) und über Personal Digital Assistant (pda.mbportal.de) von jedermann genutzt werden. Auch das Mercedes-Benz Portal Call-Center steht Ihnen von 8 bis 20 Uhr unter 01805 78 88 80 (0,12 Euro/Minute) beratend zur Seite. Ausgewählte Dienste des Mercedes-Benz Portals stehen über das als Sonderausstattung verfügbare Telematik-Endgerät Sound 40 Pro im Sprinter JAMES COOK zur Verfügung.

Maße, Lacke und Polster.

Die Sitze sind serienmäßig mit hochwertigem Gewebestoff in neuem, attraktivem Design bezogen. Der Stoff ist sehr robust und strapazierfähig.

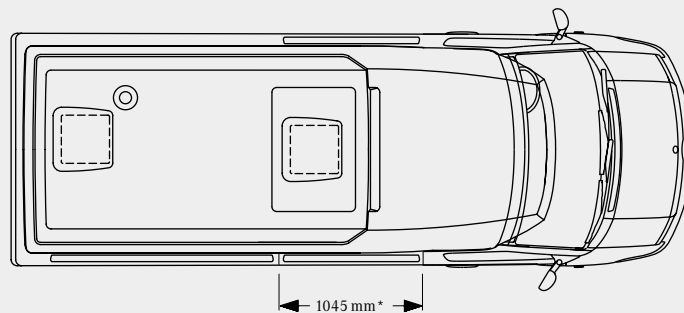
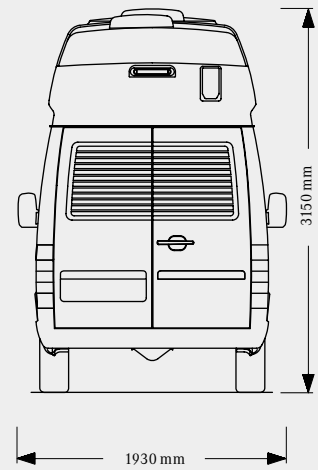
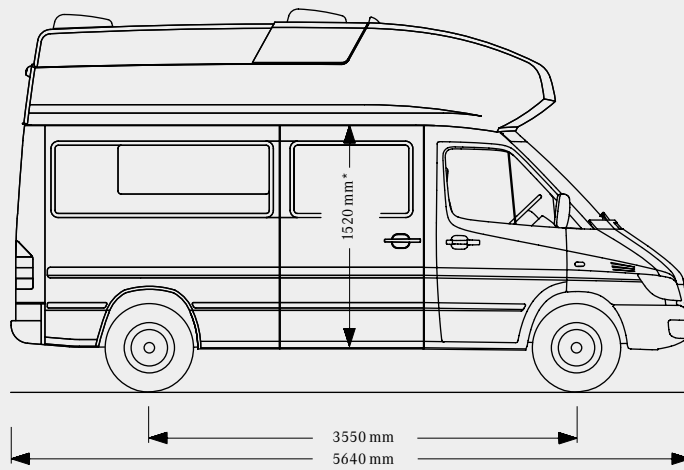

*lichtes Maß



Arktikweiß



Alaskaweiß

Individualität fängt schon bei der Wagenfarbe an. Für Ihren persönlichen Sprinter JAMES COOK stehen Ihnen neben den Serienlackierungen Alaska- und Arktikweiß (uni) vier Metalliclackierungen zur Auswahl. Darüber hinaus sind auf Wunsch weitere Farben als Serien- und Sonderlackierungen möglich. Die Lackierung des Hochdachs in Wagenfarbe ist aufpreispflichtig.*

**Metalliclackierungen sind Sonderausstattungen.*



*Brillantsilber Metallic**



*Bernsteinrot Metallic**



*Carbonschwarz Metallic**



*Jaspisblau Metallic**

**Für weitergehende Informationen stehen Ihnen die folgenden
Mercedes-Benz Freizeitpartner gerne zur Verfügung.**

DaimlerChrysler AG, Niederlassung Leipzig

Richard-Lehmann-Straße 120, 04277 Leipzig

DaimlerChrysler AG, Niederlassung Berlin

Seeburgerstraße 27, 13581 Berlin-Spandau

DaimlerChrysler AG, Freizeitpartner Hamburg

Bornkampsweg 146, 22761 Hamburg

DaimlerChrysler AG, Freizeitpartner Bremen

Osterholzer Heerstraße 215, 28307 Bremen

DaimlerChrysler AG, Niederlassung Kassel

Sandershäuser Straße 101, 34123 Kassel

DaimlerChrysler AG, Niederlassung Duisburg

Johannes-Mechmann-Straße 2 - 4, 47138 Duisburg-Obermeiderich

DaimlerChrysler AG, Niederlassung Köln

Alfred-Nobel-Str. 11 - 15, 50226 Frechen

DaimlerChrysler AG, Niederlassung Frankfurt/Offenbach

Heerstraße 66, 60488 Frankfurt/Main

DaimlerChrysler AG, Niederlassung Reutlingen und Tübingen

Daimlerstraße 10 - 15, 72793 Pfullingen

DaimlerChrysler AG, Niederlassung München

Otto-Hahn-Ring 20, 81739 München

DaimlerChrysler AG, Niederlassung Ulm

Zeppelinstraße 27, 89231 Neu-Ulm

DaimlerChrysler AG, Niederlassung Würzburg/Schweinfurt

Kitzinger Straße 62, 97076 Würzburg

Zu den Angaben in diesem Katalog: Nach Redaktionsschluss dieser Druckschrift, 14.7.2003, können sich am Produkt Änderungen ergeben haben. Konstruktions- und Formänderungen, Abweichungen im Farbton sowie Änderungen des Lieferumfangs seitens des Herstellers bleiben während der Lieferzeit vorbehalten, sofern die Änderungen oder Abweichungen unter Berücksichtigung der Interessen des Verkäufers für den Käufer zumutbar sind. Sofern der Verkäufer oder der Hersteller zur Bezeichnung der Bestellung oder des bestellten Kaufgegenstandes Zeichen oder Nummern gebraucht, können allein hieraus keine Rechte abgeleitet werden. Die Abbildungen können auch Zubehör und Sonderausstattungen enthalten, die nicht zum serienmäßigen Lieferumfang gehören. Farbabweichungen sind drucktechnisch bedingt. Diese Druckschrift kann ebenso Typen und Betreuungsleistungen enthalten, die in einzelnen Ländern nicht angeboten werden. Aussagen über gesetzliche, rechtliche und steuerliche Vorschriften und Auswirkungen haben nur für die Bundesrepublik Deutschland zum Zeitpunkt des Redaktionsschlusses dieses Kataloges Gültigkeit. Fragen Sie daher zum verbindlichen letzten Stand bitte Ihren/Ihre Mercedes-Benz Verkäufer/in.